

# POUTCH ET PAILLETES

La Compagnie OCUS présente





# SOMMAIRE

PAGE 2	- PARTENAIRES
PAGE 4	- DISTRIBUTION
	- CALENDRIER DE CREATION
PAGE 5	- MANIFESTE
	- LA COMPAGNIE OCUS DANS LES PAS DES ARTS FORAINS
PAGE 6	- SPECTACLES PRECEDENTS
PAGE 7	- POUTCH ET PAILLETES
PAGE 8	- SYNOPSIS
PAGE 9	- METHODE DE CREATION
PAGE 10	- INTENTIONS
PAGE 11	- LA MUSIQUE
PAGE 12	- SCENOGRAPHIE
PAGE 13	- NOTRE CHAPITEAU : LE DOME
PAGE 14	- INFORMATIONS TECHNIQUES
PAGE 15	- MEDIATIONS POSSIBLES
PAGE 16	- ACTIONS AUTOUR DU SPECTACLE
PAGE 17-18-19	- BIOGRAPHIES
PAGE 19	- CONTACTS

# DISTRIBUTION

Création collective de La Compagnie OCUS par et avec :  
Benoit Bachus, Camille Cervera, Claire Laurent,  
Yann-Sylvère Le Gall, Lou Lefevre, Margaux Scherer -  
distribution en cours

Mise en scène et écriture : Yann-Sylvère Le Gall

Co-écriture : Claire Laurent

Assistante mise en scène : Mathilde Lacombe

Construction et machinerie : Camille Cervera

Création lumière : David Bourthourault

Création sonore : Benoit Bachus et Margaux Scherer

Scénographie : Elodie Quenouillère

Costumes : en cours

## CALENDRIER DE CREATION

**Etape n°1 / de novembre 2025 à avril 2026: travail à la table, recherche et écriture plateau, univers musical. Lieu de Fabrique de la Compagnie OCUS**

**Etape n°2 / 15 au 19 juin, 21 au 25 septembre et 5 au 9 octobre écriture plateau, univers musical, trame définitive**

**Etape n°3 / octobre et novembre: Construction extension dôme et construction décor et scénographie**

**Etape n°4 / avril à juin 2027 - Recherche de 3 partenaires pour résidences, expérimentation en public, répétitions, création lumière, et premiers filages, médiation autour du spectacle en lui même, de l'itinérance et des chapiteaux, et plus largement des métiers du spectacle vivant - en cours**

**- mai 2027 implantation à IME de Bel Air - ( projet DRAC - ARS) immersion de 2 semaines**

**Etape n°5 / septembre à décembre 2027 - recherche de 3 partenaires pour résidences, répétitions, expérimentation en public et rodage technique.**

**Le spectacle sortira à partir du printemps 2028 et est disponible en pré - achat sur les saisons 2027-28 et 2028-29**

# MANIFESTE

« Face à la morosité et la peur qui semblent trouver une place de choix dans les discours et les esprits, face à des volets qui se ferment, face à des lumières qui s'éteignent... Et puisque de toute façon, nous sommes là, hauts comme trois pommes, les pieds plantés sur un monde à la dérive, à regarder passer les êtres et les révolutions, autant se sortir les langues des poches.

En cherchant une parade à la noyade, nous avons méticuleusement dessiné la Compagnie OCUS comme une arme, notre arme, face à la désillusion. Nous nous efforçons de suivre cette utopie optimiste en lançant une invitation à dépasser la sinistrose ambiante. Nos révoltes et nos chimères s'entrelacent pour réinventer du piment aux lendemains. Telle une marche pacifique, avec nos caravanes comme valises et notre chapiteau comme refuge. Tel un cri à l'unisson, de ces cris qui surgissent des entrailles pour redonner un peu de sens au souffle.

Notre esprit de tribu ou d'équipage, déborde et laisse des traces dans l'écriture des spectacles et l'architecture de la compagnie. Conscients du chemin sinueux imposé par une direction artistique collective, nous tendons à en faire une force et même une signature.

Une dizaine de pulsations qui s'accordent pour mettre un peu d'aigreur dans la douceur et de tendresse dans la barbarie.»

La Compagnie OCUS

## LA COMPAGNIE OCUS DANS LES PAS DES ARTS FORAINS

La Compagnie OCUS (Optimiste Créatrice d'Utopies Spectaculaires) naît en 2003. Elle fait ses armes dans l'espace public en ouvrant des lieux éphémères où les spectateurices sont invités à prendre le temps de s'arrêter pour regarder le monde et à faire un pas de côté. Dès les premières années et au fil des rencontres, le chapiteau apparaît comme une évidence. Pouvoir aller jouer partout, s'amuser avec l'imaginaire qui en découle, investir l'espace public sur un temps long en bousculant l'ordinaire, proposer une scénographie globale, placer le public au centre du dispositif dramaturgique, inventer un « vivre en troupe » qui déborde et interpelle, investir les structures, collectivités et spectateurs dans le montage des implantations... toutes ces pratiques liées aux réalités du théâtre itinérant s'inscrivent alors dans l'ADN de la Compagnie et deviennent avec les années une manière de « faire théâtre » dans les pas des arts forains. Le noyau dur du collectif, c'est une dizaine d'artistes et artisans du spectacle aux compétences variées : comédien.ne.s, marionnettiste, auteur.rice.s, metteur.se.s en scène, musicien.ne.s, constructeur.rice.s, vidéastes, technicien.ne.s... Autant de routes et de savoirs qui ont décidé de marcher côte à côte pour grandir ensemble dans une alchimie horizontale. La signature tourne entre trois plumes, qui malgré des approches et langages différents, forgent l'identité artistique du collectif. La Compagnie trouve alors son équilibre artistique, humain et financier dans la diffusion de grandes formes collectives : Le Bistrodocus, théâtre repas sous chapiteau, Le Dédale Palace, Mythe moderne dans un théâtre de miroir sous chapiteau et de petites formes plus « tout terrain » (Prince à Dénuder, L'Homme Semence, Temps qu'il en reste, Il ne tient qu'à nous, La Soupe au Caillou, Ca vaut le coucou, J'aurais pas fait comme ça, Shlada, Supers supers supers). En parallèle de sa vie itinérante, la Compagnie OCUS inscrit son travail de création sur un territoire dans le cadre d'une résidence longue depuis 2012 à Saint-germain-sur-ille au nord de Rennes. Elle y a installé un port d'attache, lieu de fabrique d'utopies, de vie et d'accueil d'artistes en création, participant fortement à la dynamique culturelle du territoire, et ce grâce au soutien de la Communauté de Communes du Val d'ille-Aubigné, du Département d'ille-et-Vilaine, de la Région Bretagne et de la commune de Saint-Germain-sur-ille.

La Compagnie OCUS trouve son équilibre artistique, humain et financier dans la diffusion à la fois des grosses formes collectives sous chapiteau et des « petites formes » plus légères à moins nombreux.

En tournée :

Super Super Supers (2025), théâtre de super héros  
J'aurais pas fait comme ça (2024), théâtre de situation

Shlada ( 2023) - spectacle pour deux musiciens gloutons

Ça vaut le coucou (2023), spectacle marionnettes – batterie pour public jeune

Entre Lien et Chou (2019), veillée à déguster

La Soupe au Caillou (2019), spectacle musical

Il ne tient qu'à nous (2017)

Temps qu'il en reste (2012), Contes voyageurs et musique malicieuse.

Dans le rétro :

Le Dédale Palace (Start Up foraine sous Chapiteau) (2020-2024)

L'Homme Semence (2018-2025), Récit de vie, seule en scène.

Schnaill (2015-2019) Spectacle pour public jeune, marionnettes et piano.

Le Bistrodocus (2013-2018), Théâtre repas sous chapiteau.

Prince à dénuder (2011-2022), Spectacle de rue pour une princesse, un prince et un cheval moche.

Les aventures de Ratô-Bizarre (2009-2015)

Mille Tours Minutes (2006-2014)

Etc...

# POUTCH ET PAILLETES -

Quand ils ont débarqué, avec leur chapiteau et leur énergie collective, les saltimbanques ont sorti le grand jeu, comme à leur habitude. Mais aujourd'hui ils n'ont pas eu l'autorisation d'ouvrir, parce que «franchement on a bien d'autres choses à faire que d'aller voir des guignols faire les marioles» ont dit les autorités. Mais pourtant ils sont là, prêts à partager musiques et poésie de la vie, numéros et autres magies, bien loin de leur ailleurs qui resurgit en même temps que l'interdit.

Alors, que faire face à l'absurde et comment décider quand il n'y a pas de chef? A quel prix ont ils déjà payé leur liberté? La troupe est prête à en découdre et dans leur petit refuge de fortune, tout est encore possible (grâce à leur incroyable équipage), alors que le spectacle commence!

# SYNOPSIS

**Cette troupe là, elle brille de mille feux.**

**Depuis des années, musiciens et saltimbanques entourbillonnent le public dans une joie contagieuse. Ce petit cirque magnifique va de ville en ville, trimballant sa caravane colorée et sa tribu polymorphe d'artistes authentiques et cabossés. Leur univers est un refuge, une bulle protectrice dans laquelle le public vibre, et où chaque protagoniste s'est réinventé.**

**Mais, depuis quelques temps, autour, ça se durcit. Le régime du Général Poutche remet de l'ordre dans le pays et on ne s'évade pas comme ça. Ni dans les jambes, ni dans les têtes. Il y a des cernes sous les paillettes.**

**Ce soir, sous leur petit théâtre itinérant, l'ambiance est tendue. La sentence est sur le point de tomber: Il n'ont plus le droit de jouer. Et l'homme canon a disparu. Cela ne lui ressemble pas. Ils ont décidé de jouer quand même. Mais à quel prix?**

**Les avis divergent, les peurs se frottent, les passé ressurgissent. Pas si simple de garder les coudes serrés quand on a des nœuds dans le ventre. La menace grandit, ils vont arrivés c'est sûr, ceux qui viennent pour tout arrêter. Mesdames et messieurs, même si cette fois n'est plus coutume: Que le spectacle commence!**

Quand on entre sous le chapiteau - dôme, c'est toute l'énergie du cirque qui vous saute à la figure. Une énergie collective en tourbillon et en musique qui fait du bien et qui nous embarque dans un pas de côtés aux allures de triple-saltos, et ce, sans jamais décoller les pieds du sol. Le cirque existe mais tout est stratagème et illusion. Il faut le croire pour le voir ! Un orchestre survolté, des couleurs et des sourires, des numéros qui mêlent prouesses allégoriques et poésie. Le tout pris en charge par huit comédien.ne.s musicien.nes qui changent de costumes à la vitesse de la lumière tamisée.

Mais assez vite, la troupe se prend les pieds dans le tapis de leur désespoir. Surgissent alors les femmes et les hommes derrière les paillettes. Des parcours complexes et écorchés aux avis tranchés. Le registre de jeu glisse vers un théâtre plus grave et plus intime où l'on questionne le prix de la résistance.

# METHODE DE CREATION

Une écriture collective, au plateau. Avec un capitaine et son second qui remanient à la table.

1 - à vos remarques, prêt, parlez...

Au départ il y a cette BD jeunesse : « Quand le cirque est venu » de Wilfried Lupano et Stéphane Fert. Et cette envie de se frotter, encore une fois, au théâtre itinérant.

En parcourant le livre à plusieurs, une question apparaît : Et nous ? Comment on se positionnerait face à l'interdiction et la censure ? Autour de la table, viennent des discussions, des lectures, une filmographie, une matière plus théorique qui nous aide à se trouver des questions communes, un cap, cet endroit où ça nous gratte ensemble. Et chacun.e repart avec ces pistes et une invitation à coucher des hypothèses sur le papier.

Yann-Sylvère (metteur en scène) et Mathilde (assistante à la mise en scène) repartent alors avec cette matière qu'ils vont transformer en cadre de recherche au plateau.

2 – Recherche au plateau

Dans un coin, une costumerie de bric et de broc dans laquelle piocher. Sur un podium des instruments de musique. Sur les murs des écrits, des questions, des envies de personnages. Notre histoire voit naître des racines et des ramifications possibles dans ce cadavre exquis chorale. Et d'impros collectives en écriture de monologues, on propose, on cherche et on dessine pas à pas les silhouettes de ce petit peuple de paillettes à qui il va falloir donner chair et voix.

En fin de semaine, on peut sourire, tout est filmé. Chacun.e écrit ce qu'il a vu, ce qu'il a senti.

Et les capitaines partent remanier la matière pour organiser ses résonances.

En parallèle se lancent alors 3 chantiers :

3 – L'écriture

En aller-retour avec quelques plumes de la compagnie dont Claire Laurent, on bande l'arc dramaturgique et on s'essaie à écrire quelques débuts de situations et de scènes. On trouve le langage de cet univers à deux têtes.

3 bis – La scénographie

La scénographe, le metteur en scène et le constructeur commencent à faire des plans et proposent au fil des résidences des grandes lignes d'espaces et de circulation que l'on peut tester en jeu. On se fait un répertoire commun d'images pour préciser le cap esthétique.

3ter – La musique

Le compositeur écrit les premières mélodies dont la troupe pourra s'emparer afin de proposer des digressions, des ambiances et un son général.

4 – La mise en jeu

à ce stade, tout le monde joue tous les rôles. La distribution se fera au fur et à mesure des évidences. En s'appuyant sur les premiers écrits, et en explorant deux registres de jeu bien contrastés, le monde du cirque et le monde de « l'autorité » commencent à prendre chair. Le travail de rupture s'effectue avec malice et participe à l'énergie généreuse du spectacle.

5 – La mise en place

Alors tel un grand orchestre symphonique qui s'est donné rendez-vous, tous les éléments débarquent pour s'assembler et trouver son équilibre. Le capitaine et son second vont alors doser, trouver le rythme et le curseur de chaque moment. Moment intense de création collective où ça fourmille de partout, ça peint, ça chante, ça ponce, ça règle des projecteurs, ça travaille une rythmique. Moment de grâce où s'alternent travail individuel et moment collectif de répétitions.

Et tout au long de cette phase, nous convions différents publics à vivre l'expérience de notre embryon. Des enfants pour la spontanéité et le rythme, des spectateurices plus averti.e.s pour l'écriture, un public de partout pour sentir les respirations générales etc.

Chez la Compagnie OCUS, le public aide à mettre le point final à l'écriture.

# INTENTIONS

## C'est venu comment?

C'est en lisant «*Quand le cirque est venu*» de Wilfrid Lupano et Stéphane Fert publié en 2017 aux éditions Delcourt qu'il me vient l'idée de proposer une nouvelle aventure collective à mes camarades: Nous qui à la fois tournons sous chapiteau en flirtant avec la vie de Bohème et faisons parti du petit peuple bien encré dans le quotidien, nous qui observons les politiques se transformer... Comment nous emparer du sujet de la dictature en décalant notre regard avec le prisme du cirque. Comment inventer un ailleurs pour mieux parler d'ici. Comment avouer les affres du collectif et les vieux démons qui grignotent les corps et les âmes. Comment continuer à avancer et à éclairer dans la noirceur. Comment continuer à faire ce qui nous relie et ce pourquoi nous sommes nés...

## Pourquoi?

Alors que l'incertitude a gagné l'horizon et que les conditions de navigation sont chaque jour plus éprouvantes, notre équipage se réunit pour porter au public un nouveau spectacle . Parce qu'en ces temps fragiles il nous semble encore plus nécessaire que jamais de créer des moments de liens et de partage dans lesquels la poésie et le collectif sont des points d'encrage.

Quand j'ai commencé le métier j'étais persuadé de pouvoir changer le monde avec le théâtre et les arts de la scène. J'étais persuadé que si nous «ressentions ensemble» alors nous pourrions nous comprendre. J'ai vu depuis 23 ans que le spectacle vivant permet souvent de rassembler, durant un temps suspendu, les humanités. Mais aussi que les réalités du quotidien reprennent leurs nécessités urgentes et qu'au delà des vies personnelles, c'est le monde plus global qui va mal. Les valeurs humanistes peinent à se faire entendre, le partage du pouvoir ne semble éclairer les politiques actuelles, le repli sur soi et sur l'économie continue de prendre bonne part dans les esprits.

## Quel écrin ?

Habituée des spectacles itinérants sous chapiteaux, en famille et en caravane, la Compagnie OCUS projette cette fois ci sa création sous «*Le dôme* » structure itinérante en bois construite par Camille Cervera. Notre envie pour cette création est de composer une équipe d'interprètes pluriel-les, mélangeant théâtre, musique, machinerie, chant lyrique, au cœur d'un dispositif immersif dans lequel le public est invité à jouer son propre rôle.

Ce spectacle souhaite interroger quelques incohérences de notre monde tout en ouvrant la possibilité d'un imaginaire commun. Il mettra en lumière la richesse du travail collectif, la joie de faire ensemble et l'expérience du sensible. En proposant au public un parcours émotionnel ciselé, nous souhaitons susciter une vibration durable. Le spectacle se veut à la fois accessible et exigeant, politique et humaniste, laissant une trace qui se prolonge au-delà de la représentation. Cela pourrait être un moment de recul, essentiel et réjouissant, afin de repartir avec de la joie et de l'élan à partager.

«*Où est le pouvoir ? Où est l'argent ? Où sont les gens ? Qu'est ce qui empêche l'émancipation, la participation, l'apprentissage de la liberté ? Pourquoi en arrive t'on à la résignation, à l'usure, à la peur ? Que pouvons nous face à la terreur ? Je veux mettre de l'humour et du jeu de situations pour dédramatiser toutes ces questions, à condition aussi de mettre du sérieux dans la joie et de la nécessité dans la dignité.* » Yann-Sylvère Le Gall

# LA MUSIQUE

Comme dans les cirques traditionnels, la musique sera omniprésente dans ce spectacle. Le répertoire sera composé et arrangé par Benoit Bachus (guitare, basse, trombone, percussions) et Margaux Scherer (batterie, percussions). Un répertoire original qui jouera sur le contraste entre deux esthétiques très différentes.

D'un côté l'univers militaire. Percussif, droit et rigide. Une rythmique entêtante qui rappellera les marches de défilés et le bruit des bottes qui se rapproche. L'ensemble de la troupe interprétant parfois le « corps militaire » du général Poutch, nous allons travailler autour de morceaux collectifs permettant alors l'intrusion de décalages burlesques.

De l'autre côté, l'univers du cirque. Multiple et polymorphe. Avec l'équipe de ce spectacle nous avons un instrumentarium varié qui va nous permettre d'explorer les mille facettes offertes par l'univers des numéros de cirque. Guitares électriques ou flamenco, batterie, basse, machines, claviers, flûte traversière, trombone, clarinettes basses etc. Nous nous inspirerons des grands classiques de Spike Johnes ou de Nino Rotta en les retraversant à travers des couleurs plus « rock ». Et telle la funambule suspendue dans les airs, parfois la musique se fera tendresse et douceur.

De nombreux mouvements musicaux prennent leurs racines dans les marches militaires. Nous pensons notamment à la musique de la Nouvelle Orléans, répertoire que nos deux musicien.ne.s explorent en ce moment. Des marches militaires qui se réchauffent avec les envolées de cuivres et les grooves aux allures de liberté. Nous avons envie de transposer ce mécanisme à l'univers du cirque.

Au-delà de la musique, nous avons envie d'explorer le bruitage à vue. Aussi bien dans l'univers du général Poutch à coup de chaîne, de grincements, de clés et de métal, que dans l'ambiance circassienne où chaque pirouette ou ménagerie existera en grande partie à travers le travail du son.

Et depuis toujours, la Compagnie aime travailler autour de la musicalité de la langue. En co-écriture avec Claire Laurent, nous travaillerons sur le verbe qui claque, rythmique, slamé, rappé.

La musique, à différents niveaux sera donc la pierre angulaire de l'écriture du spectacle.

# LA SCENOGRAPHIE

La scénographie du spectacle s'ancre dans le quotidien de la vie en tournée d'un cirque itinérant. Elle ne se limite pas à un décor, mais constitue un espace de vie, un territoire habité, traversé et partagé avec le public. L'enjeu est de faire tomber la frontière entre l'envers et l'endroit du spectacle, entre l'arrivée du public et le début de la représentation.

Dès leur entrée, les spectateur·ices sont invité·es à pénétrer dans notre monde. Ils et elles traversent le campement, longent les caravanes, découvrent les objets, les traces et les rituels qui composent la vie nomade du cirque. La bariolle, roulotte emblématique, devient un lieu de rencontre et de convivialité, un bar avant et après le spectacle, prolongeant l'expérience au-delà du temps scénique.

Le parcours se poursuit sous le Dôme. Guidé·es par la musique, la lumière et la chaleur des projecteurs, les spectateur·ices avancent sur le bois du plancher, jusqu'à la piste et aux gradins, face aux lourds rideaux de velours. Chaque élément scénographique est pensé pour convoquer les sens : la matière, les sons, les odeurs, la proximité physique participent à une immersion progressive.

La scénographie soutient ainsi l'idée d'un cirque vivant, fragile et humain, où le spectacle naît du réel, du partage et de la présence. Elle crée un espace où artistes et public cohabitent, le temps d'une soirée, dans une même réalité. Plus qu'un décor, elle est une invitation à entrer dans l'intimité d'une troupe et à en éprouver la poésie, la rudesse et la chaleur collective.



# NOTRE CHAPITEAU : LE DÔME

L'aventure des chapiteaux et de l'itinérance.

Fort de nos expériences de spectacles sous chapiteau, nous repartons sur les routes avec un nouvel écrin, le Dôme. Avec seulement quelques ancrages au sol et une remorque VL, nous allons pouvoir monter aisément notre théâtre avec son gradin, coulisses, décors, lumières.

Nous laissons pour le moment la grosse logistique du chapiteau et des poids lourds pour un objet plus maniable qui nous offre pourtant une belle jauge – jusqu'à 164 spectateurices! Équipée d'une bâche conforme aux exigences de sécurité et opaque, nous avons carte blanche dans cette boîte noire!  
Un objet intrigant qui éveille la curiosité...

Ce dôme existe déjà mais Camille Cervera et Pierre Ginibre sont en train de créer une extension de 2m tout autour de la structure existante afin de gagner en gradinage en circulation et en coulisse.



Photo de côté



Photo de face avec une des sorties de secours

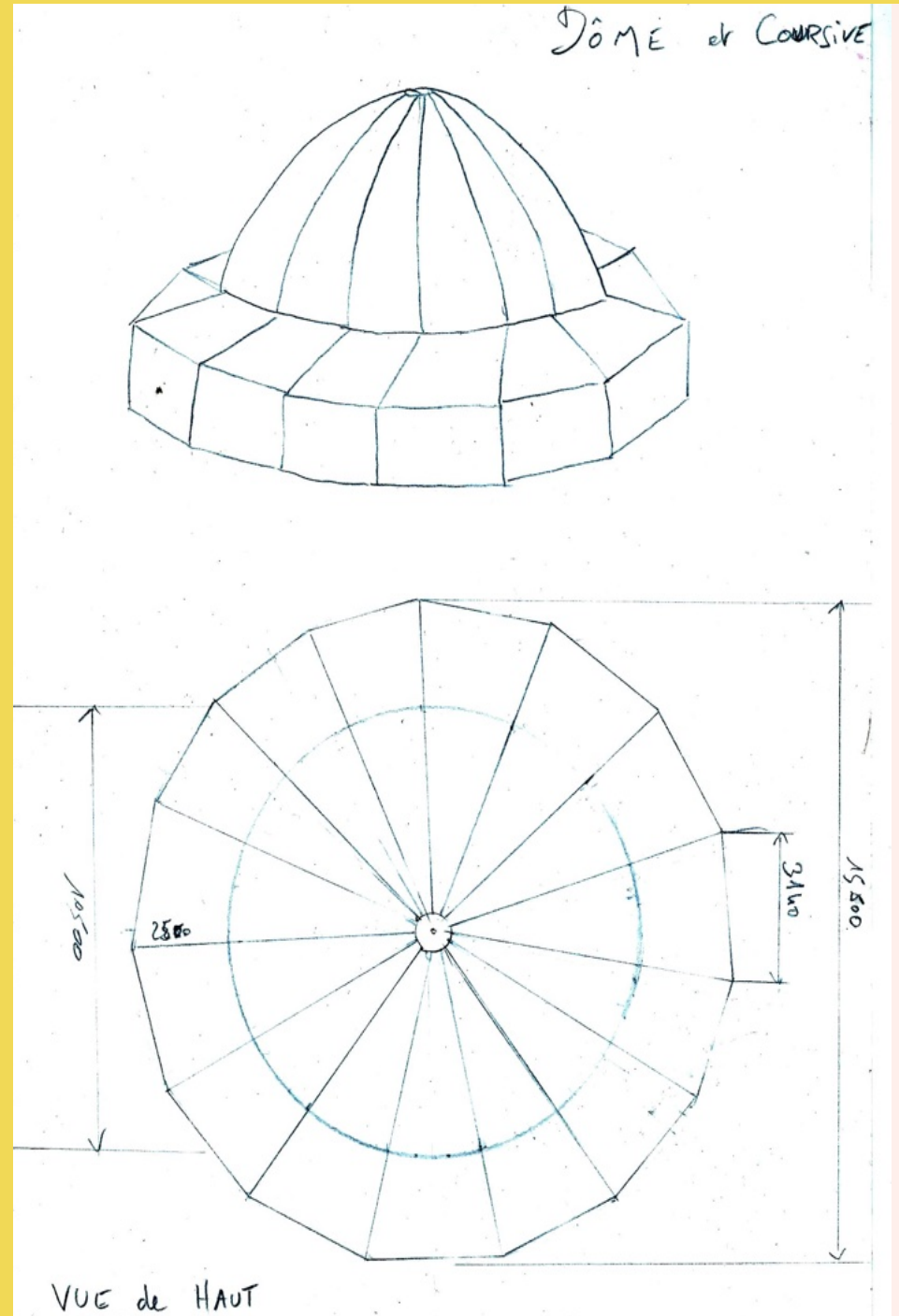
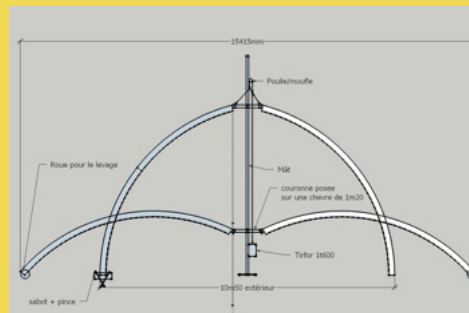

# INFORMATIONS TECHNIQUES

Le spectacle se déroule sous chapiteau « Le dôme ». Le campement installé autour permet l'hébergement d'une partie de l'équipe.

**JAUGE** : 164 places (dont quelques invitations pour la Compagnie OCUS)

**Nombre de personnes en tournée** : 9 personnes

## CHAPITEAU

**Espace d'implantation total du chapiteau** : environ 17m

**intérieur du chapiteau** : 15m de diamètre.

**Terrain d'implantation** : tous types de terrains (parking, parc, stade, etc.), cela est à déterminer ensemble selon la saison d'implantation.

**Aménagement intérieur du chapiteau fourni par la compagnie** : gradins, scénographie, son, lumière, etc.

**Un plancher couvre une grande partie du chapiteau avec des rampes d'accès pour personnes à mobilité réduite aux sorties.** Le reste de l'espace au sol est utilisé par le gradin.

**Les techniciens de la Compagnie OCUS ont toutes les habilitations autorisant un montage du chapiteau.**

**En plus de notre équipe, une équipe technique et/ou de bénévoles est nécessaire.** Quatre personnes seront bienvenues et accompagnées par notre équipe.

## TRANSPORT

**Le matériel est transporté dans une remorque VL et 4 fourgons VL** qui seront présentes sur le terrain le temps de l'implantation.

**Une partie de la compagnie vient avec des caravanes.** Cela peut permettre d'être autonome en termes d'hébergement si besoin.

**Le départ du convoi se fait depuis le lieu de la Compagnie à Saint-germain-sur-ille, au nord de Rennes (35).**

## CALENDRIER

**Arrivée** : J-2 avant la première représentation

**Départ** : J+1 après la dernière représentation

**À FOURNIR PAR L'ORGANISATEUR** : arrivée d'eau et d'électricité, accès proches aux sanitaires et si possible une salle de convivialité ou un grand barnum et tente de réception

## COUT DE CESSION : en cours d'évaluation

**Au delà d'un simple contrat de cession, il est possible d'envisager la présence plus longue de notre Dôme sur votre territoire:** Mise à disposition, visites de coulisses, actions culturelles, création participatives, Bar... Notre Bariole, notre Dôme et nos outils itinérants sont là pour dépasser le temps de la représentation.

**Ca vous tente?**

# MEDIATIONS POSSIBLES

La Compagnie OCUS aime dépasser le temps de la représentation et rencontrer les spectateur·ices mais aussi les habitant·e·s chez qui elle plante son chapiteau. Elle bénéficie d'une solide expérience dans le champ de l'action culturelle auprès des publics. Animée par la volonté de favoriser l'accès du plus grand nombre au spectacle vivant, elle développe des projets croisant création artistique et médiation culturelle.

La compagnie conçoit et met en œuvre des temps de rencontres, d'échanges et d'ateliers à destination de publics diversifiés, sans distinction d'âge ni de parcours. Ces actions ont pour objectif de créer des espaces de dialogue autour des œuvres, d'encourager la participation active des personnes concernées et de faciliter la compréhension des démarches artistiques.

À travers ces initiatives, la Compagnie OCUS s'attache à permettre à chacun et chacune de découvrir le spectacle vivant, mais aussi d'entrer plus aisément en relation avec les propositions artistiques qu'elle développe. Son engagement s'inscrit dans une démarche constante de transmission, de partage et de respect des droits culturels.

Chaque parcours se construit en lien étroit avec son contexte spécifique et les forces vives qui y prennent part. `



## ACTIONS AUTOUR DU SPECTACLE

### Les moments de rencontres :

Visite de coulisses et du campement.

Rencontre avec l'équipe artistique pendant l'implantation ou à l'issue d'une représentation.

Temps de discussion thématique à partir de sujets mis en avant dans le spectacle.

### Interventions par disciplines artistiques:

Ateliers de différentes disciplines artistiques et techniques présentes dans le spectacle :

théâtre, musique, chant, écriture, marionnette, construction.

Cela peut aller de la simple découverte jusqu'à la création d'une performance ou d'un objet.

### Projet en milieu scolaire:

Dossier pédagogique disponible.

Nous proposons un théâtre qui parle du monde, comment trouver sa place dans un monde qui gronde. Ce spectacle pluridisciplinaire offre une place au débat, à l'action collective et joyeuse. Il s'adapte facilement à son public en utilisant pour chaque tranche d'âge un média et un angle d'approche particulier.

### Dôme Volant - une présence artistique qui prend le temps - Dossier disponible:

La Compagnie OCUS co-construit des projets de territoire avec la structure accueillante afin de penser un évènement à sa mesure et selon des ambitions partagées. Il s'agit, pendant dix à vingt jours, d'implanter le chapiteau et de présenter des spectacles sur un territoire défini (quartier, commune, communauté de communes, etc), tout en proposant des actions culturelles et des laboratoires participatifs autour de différentes pratiques artistiques.

Ces rencontres autour d'une démarche commune favorisent le sentiment d'appartenance des habitants et structures au territoire grâce au partage d'émotions et de valeurs.

Depuis 23 ans, ce sont 30 projets ambitieux et généreux de «Chapiteaux Volant» qui ont été créés toujours de manière singulière avec les personnes organisatrices. Tous différents et construits en regard des réalités de territoire, ils ont pour point commun d'avoir tissé du lien. On est passé par là: Du Centre Culturel de Vitré à Agadir au Maroc, des Vallons de Haute Bretagne Communauté (pour 3 éditions) à la citadelle de Rodemack et Cattenom, mais aussi Créon, Clisson et Gétigné, Nouvoitou, Camblanes et Meynac, Montgermont, Cossé le Vivien, Chantepie, L'IME de St Symphorien, Condé sur L'escault, La Communauté de Commune du Val D'Ille Aubigné, Le parc des chantiers à Nantes, La Vraie Croix sur un projet LEADER, Rennes Métropole pour deux éditions, Coglais Communauté avec le Centre Culturel de Montours, St Brieuc Agglomération avec entre autre Le Grand Pré et Bleu Pluriel, et le théâtre du pays de Morlaix avec Carré d'as sur un projet Erasmus Plus, programme dont nous pouvons encore bénéficier en co-construction avec votre structure partenaire.

## BIOGRAPHIES

**YANN-SYLVERE LE GALL //**  
Metteur en scène - comédien

Embarqué dans une démarche artistique au long cours, c'est dans son travail au quotidien qu'il cherche les liens entre le spectacle vivant, la société, et l'individu. Des textes classiques aux créations d'aujourd'hui il est un fervent défenseur d'un théâtre de qualité accessible à toutes et tous. Le spectacle vivant comme étendard, il multiplie les accompagnements, la pédagogie, les regards extérieurs et les mises en scène. Avec la Compagnie OCUS il y a bien sur les 23 années d'aventures



collectives et artistiques, et notamment les 80 représentations du spectacle repas «Le Bistrodocus» orchestrant 15 artistes pour 156 spectateurs attablés. Actuellement en complicité et en tournée avec La Ko-Compagnie pour le spectacle «Tapis Rouge» défendant les droits des enfants et réunissant 20 artistes professionnels et 500 artistes en herbes.

La transmission est un enjeu central de ses expériences et il a travaillé pour une trentaine de compagnies, chorales, groupes de musiques, et formations professionnelles. Sur sa route : Daniel Dupont (CEPIT conservatoire de Rennes), L'opéra de Rennes (Achim Freyer, Jean Liermier, Vincent Vittoz, David Lescot, Jorge Lavelli), La Cie Si tu t'imagines, Normann Taylor et Martine Dupé, L'IFSI de Rennes, le CFMI Bretagne, Les projets de foule chantante «Soror» et «Echo(s)» de La Cie D'ici Là, Le Collectif VolKaniK, Takadidoum, La Tête à L'est, Les échappés du Bal, Le Raoul collectif, Claude Guinard, Les Tombées de la Nuit, le Fourneau sur le projet «Dédale Palace» de Claire Laurent. La création «Objectif Kreizh Breizh» dans le cadre du pacte culturel entre la CCKB / Le Département des Côtes d'Armor / La Région Bretagne / La DRAC Bretagne...

**CLAIRE LAURENT //** Autrice, comédienne- verbophoniste et metteuse en scène  
Après le Conservatoire d'art dramatique de Rennes, elle se forme à la scène en explorant différents langages (clown avec André Riot-Sarcey, écriture et mise en jeu pour l'espace public avec Le petit théâtre de Pain, masque avec Paul-André Sagel, chant...). Elle s'entoure également de « mentors » lors de ses propres créations (Yannick Jaulin, Vincent Burlot, Philippe Languille...). En parallèle de son parcours théâtral, elle explore le terrain slam sur les scènes de Rennes, Paris, Nantes. Elle y affute une plume percussive, sensible, parfois grinçante ou drôle et devient championne de France de slam en 2006. Elle rejoint la Compagnie OCUS en 2008 et prend selon les créations une place d'autrice, de metteuse en scène ou de comédienne (Prince à Dénuder, Le Bistrodocus, La Soupe au Caillou, Le Dédale Palace, etc.) En 2009, elle croise la route du compositeur Matthieu Letournel et du groupe Matzik. Ils sortent un premier album. En 2011. En 2016, elle co-écrit avec Yannick Jaulin, TRANZISTOIR, épopée radiophonique hybride pour la salle et la rue. L'opus «Verbophonies» sort au printemps 2018. Elle participe à d'autres créations : "Le Nouveau Sher" des Bubbey Mayse, "Follow Me" de la Compagnie Queen Mother, « Détours de piste » de Sergent Pépère, "Zaina" de la Compagnie Dis Pourquoi, Echo(s) et l'orchestre du Ventrikule de la Ko-Compagnie.

**CAMILLE CERVERA //** Constructeur décor- régisseur plateau - comédien  
Formé à la construction (Brevet des métiers d'art d'ébénisterie, CFPTS mécanismes et articulations de machinerie de spectacle, corde à piano, Nil Obstrat), il fait partie de la Compagnie OCUS depuis 2008, et réalise ses décors et accessoires. Il répond également à des commandes de conception/construction de décor pour de nombreuses autres compagnies (Des Habits et vous, Compagnie Engrenage[s], Matzik, Sergent Pépère, Compagnie Mirelaridaine, Güz II...). Il travaille également en tant que régisseur plateau (Grand Logis à Bruz, Théâtre des Célestins de Lyon) et monteur chapiteau (Compagnie Galapiat Cirque). Il écrit deux récits de voyages qui seront édités chez le BelOeuf: "Téléphone Persan" et "Les Sapins du Liban". Ses récits seront mis au plateau par Patrice Le Saëc et accompagnés par différents musiciens. Depuis plusieurs années il régit en lumière, et travaille le plateau de plus en plus régulièrement.

**BENOIT BACHUS // Musicien, compositeur- comédien**

Avant tout guitariste, il fait ses armes depuis la fin des années 90 dans différents groupes (Matzik, Sergent Pépère, Ouarzazate System, Hip Drop...). Puis il fonde en 2001 le groupe Tahrgi Nushma dans lequel il compose un répertoire de « jazz à danser » influencé par le swing manouche et les musiques du monde. Il aura l'occasion d'accompagner, à la basse, des artistes africains tels Bassi Kouyaté (Mali) et Koudédé (Touareg nigérien). Il démarre un parcours de comédien-musicien aux côtés de Quignon sur Rue et de Total Beurk la Soupe. Il rencontre en 2008 la Compagnie OCUS à travers le duo « Prince à dénuder » et intègre Le Bistrodocus. Il prendra part ensuite aux autres créations de la Compagnie: Le Dédale Palace, La Soupe au Caillou, Shlada, Tranzistoir etc.

**MARGAUX SCHERER // Musicienne - comédienne**

Fille de musicien j'ai été plongée dès mon plus jeune âge dans l'univers de la musique. J'ai d'abord commencé par les percussions puis me suis dirigée rapidement vers la batterie. Je commence à enseigner en 2006 à la progressive drum school de Dijon. J'intègre en 2012 le creativ drum center (Rennes) en tant que professeur de batterie. J'enseigne également dans d'autres écoles du bassin rennais (Liffré, Sens de Bretagne). Parallèlement à l'enseignement, j'accompagne différentes formations musicales: The Churchfitters ( pop folk, 2013-2022), Hollibat (duo folk rock indus) pour rejoindre ensuite Apes O'Clock (rock cuivrés) en 2023. Je co-écrit et joue dans le spectacle jeune public « Ca vaut le coucou » ( marionnettes et musique, Compagnie OCUS) et j'ai également l'occasion de participer à différents projet de la Ko-compagnie (Colectiva, Tapis Rouge). En 2025 je prend en charge la section rythmique de la fanfare de St Germain/Ille.

**DAVID BOURTHOURAULT // Créateur Lumière et régisseur chapiteau**

Titulaire d'un DMA régie lumière, il s'est aussi formé au jeu d'acteur au conservatoire d'art dramatique de Besançon, puis s'est forgé sur les routes avec le chapiteau du Teatro (Cherbourg). Il met en lumière les spectacles de la Cie OCUS depuis 2004 mêlant régie et jeu d'acteur. En parallèle, il travaille comme créateur lumière pour de nombreuses compagnies et collectifs d'artistes (Cie Si tu t'imagines, Matzik, Les Becs Verseurs, Les Ateliers du Vent, Chamade...), et parfois se fait technicien au service de structures ou festivals (TNB, Les Escales au Val d'Ille...).

**LOU LEFEBVRE // Comédienne et chanteuse lyrique.**

Elle se forme au théâtre avec la compagnie de l'Acte Théâtral puis à l'Ecole Périmony et à l'Ecole Auvray-Nauroy. En parallèle, elle étudie le chant lyrique en conservatoires à Paris et Bordeaux. En 2021, elle est finaliste du concours pour jeunes chanteurs lyriques de Nîmes. Passionnée par le dialogue entre les arts, elle utilise ses savoir-faire au service de créations engagées et accessibles au plus grand nombre. Elle travaille en chapiteau (Le Dédale Palace, Cie OCUS), dans la rue (Le village optimiste, Festival Joué les Tours ; À vol d'oiseau, Cie Esprits Bariolés), à l'étranger (Les Dutunnels au Kurdistan, L'Acte Théâtral), in situ (Piscine Party, Collectif Mixeratum Ergo Sum) et invente des formes de théâtre forum (Cie Esprits Bariolés). Également porteuse de projets artistique au sein de la Cie du Peut Être, elle crée et joue Les Mouettes (cri du soir), Songe et Rives...

**MATHILDE LACOMBE // chargée de diffusion et assistante mise en scène**

Formée au conservatoire d'art dramatique de Poitiers puis de Rennes, Mathilde obtient en parallèle une Licence Art du Spectacle. Elle participe à des stages de divers horizons : danse butô avec Carlotta Ikeda, jeu et mise en scène avec Peggy Dias (théâtre Malandro), clown avec Michaël Egard.... Par la suite, elle effectue un service civique au Théâtre de l'Enfumeriaie à Allonnes où elle participe à des actions culturelles en milieu psychiatrique et se forme à l'art du masque neutre. En 2014, elle co-fonde la Cie Les Echappés du Bal à Rennes, avec laquelle elle multiplie les projets de spectacles et d'actions de territoire. Soucieuse de rendre le théâtre accessible à tous.tes, elle continue de multiplier les expériences pédagogiques auprès d'amateurs en tant qu'intervenante artistique. En parallèle de son métier de comédienne, elle se forme à la production/diffusion du spectacle vivant auprès des Sémillantes et Hectores en 2024, rejoignant par la suite Le Compagnie OCUS en tant que chargée de diffusion-production.

**MARGOT MONTIS // Administratrice de production**

Margot Montis est une ancienne juriste de droit public. Passionnée de cinéma documentaire de création, elle s'est interrogée sur les manières alternatives de faire récit et de les visibiliser dans l'espace public. C'est ainsi qu'elle s'est formée aux outils d'éducation populaire puis qu'elle a intégré en 2022 le master Projets culturels dans l'espace public de la Sorbonne en vue d'accompagner la création de projets participatifs oeuvrant pour les droits humains et du vivant. Elle collabore depuis avec différentes compagnies, autant dans la recherche dramaturgique (GK collective) qu'en coordination, production et administration (la Ko-compagnie et la Compagnie OCUS.)

**ELODIE QUENOILLERE// Coordinatrice - Scénographe**

Titulaire d'un master de Scénographie à l'ENSATT, elle collabore en scénographie avec cie Felmur, le groupe Mermontine, Simon Tanguy// Propagande C, Hélène Rocheteau, Catherine Anne, Ceux qui veulent chanter trouvent toujours un refrain, le Souffleur de Verre, Cie du Subterfuge,.... Elle est dramaturge pour le projet Quizaz de la Compagny Amare, Elle est interprète pour le Théâtre Dromesko dans le jour du grand jour, Errance en Syllogomanie et Parastos pour Dromesko . Artiste plurielle, animée dans son travail par l'espace créateur d'imaginaire, elle poursuit ses expériences à travers différents médias. En 2019, elle co-crée le collectif Liaisons Covalentes avec Florent Hamon et co-réalise des films qui interrogent les liens affectifs que nous entretenons avec les espaces que nous habitons. En parallèle de son travail de scénographe Elodie s'intéresse aux espaces porteurs d'utopie collective. En 2024 elle rencontre la compagnie OCUS avec qui elle travaille en tant que coordinatrice sur lieu de Fabrik et lors des projets chapiteaux volants.



# CONTACTS

## ARTISTIQUE

Yann-Sylvère Le Gall - 06 75 51 70 85  
yann.sylvere@compagnie-ocus.com

## PRODUCTION / DIFFUSION

Administratrice de Production - Margot Montis - 06 45 89 87 97  
margot@compagnie-ocus.com

Chargée de diffusion - Mathilde Lacombe - 06 79 05 76 98  
mathilde@compagnie-ocus.com

## TECHNIQUE

Camille Cervera - 06 79 72 06 28  
camille@compagnie-ocus.com



Compagnie OCUS  
Chemin de la Touchette  
35250 St-Germain-sur-Ille  
www.compagnie-ocus.com

